

# - ТРАФО ТЕК ДООЕЛ -

Трафотек има долгогодишен континуитет во областа на производство и одржување на суви мрежни трансформатори кој резултираше со комплетно усовршување и специјализирање на производната програма за да се задоволат сите потреби и барања на корисниците на трансформатори и опрема за напојување, како основен вграден елемент, но и во склопови и готови производи, во сите области, режими и услови на работа, одговарајќи на барањата и критериумите согласно стандардите EN 61558 во сообразност CE.

## **ПРОИЗВЕДУВАМЕ**

- Суви мрежни трансформатори;
- Коректори на напон со автоматска регулација;
- Пригушници;
- Стартери за лесни и теретни возила;
- Застапништво за наши кооперанти.
- Исправувачи со струја и напонска регулација;
- Поднапонска и наднапонска заштита;
- Трансформатори за заварување;
- Претворувачи DC/AC и AC/DC;

## **ТРАНСФОРМАТОРИ**

- Нисконапонски мрежни трансформатори, монофазни со снага 5 VA до 15000 VA;
- Нисконапонски мрежни трансформатори, трифазни со снага 2 kVA до 55 kVA;
- Автотрансформатори - вградени или во куќиште;
- Принт трансформатори - заливни или суви;
- Импулсни трансформатори - разни напонски нивоа и снаги;
- Преносни трансформатори во куќиште, со снага до 55 kVA;
- Изолациони трансформатори за галванско одвојување на струјни кола;
- Заштитни трансформатори, кои го намалуваат напонот на мрежата на мал напон, безопасен за човекот ако дојде во допир со деловите под напон;
- Трансформатори за сигнализација и управувачки струјни кругови;
- Исправувачки трансформатори;
- Специјални трансформатори за различни примени: трансформатори за електропечки, апарати за заварување, светлосни реклами, палење на плински и течни горива, пригушници, електромагнети итн. ;
- Трансформатори со јаки струи со или безпринудно ладење - вода, воздух, азот или други флуиди;
- Соленоиди и пулсоиди;
- По нарачка изработуваме трансформатори во "V" или "Scott-ов" спој;
- Сите наведени трансформатори се изработуваат за фреквенција 50 Hz или по посебна порачка на фреквенции од 42 Hz и 60 Hz;
- За тропски режим на работа и за бродоградилишта изработуваме трансформатори согласно прописите: JRB (Југословенски регистар на бродови / Lloyd's register of shipping), Burean Veritas и Det Norske Veritas;
- Стандардните нисконапонски мрежни трансформатори се изработуваат во отворена изведба, соодветни држачи погодни за вградување и прицврстување, за номинални услови на работа, согласно JUS N.H8.010, DIN41302, DIN41309 и EN61558. Ладење AN, фреквенција 50/60 Hz, температурна класа F и H и механичка заштита IP00.



e-mail: [info@trafotek.mk](mailto:info@trafotek.mk)

телефон:  
078 211 028  
078 217 418



# - ТРАФО ТЕК ДООЕЛ -

Опис на заштити трансформатори:

- IP00** без заштита;
- IP10** заштита од допир со рака и од продирање на страни тела со пречник од 50 mm. Против вода нема заштита;
- IP20** заштита од допир со прсти и од продирање на страни тела со пречник од 12 mm;
- IP22** заштита од допир со прсти од продирање на страни тела со пречник подоглем од 12 mm. Заштита од вода што капе косо, која паѓа на уредот под било кој агол од 15° до вертикала;
- IP54** заштита од допир со помош на помагала од било кој вид и од собирање на прашина во внатрешноста. Заштита од млаз на вода.

## ГОТОВИ ПРОИЗВОДИ

- Исправувачи, полначи за батерии и акумулатори 5, 10, 15 и 20 A / 12,24 A;
- Преносни – раставни трансформатори – флавански одвоени од 50 VA – 15 kVA и трифазни од 2 – 55 kVA во куќиште;
- Коректори на напон – за автоматско поднапонско и наднапонско регулирање на напон до номинална вредност и опсег 140 – 220 V, како и посебни;
- Стандардна изведба на монофазни коректори: 800 VA, 1200 VA, 1600 VA, 2000 VA, 3000 VA, 4000 VA и 6000 VA;
- Стандардна изведба на трифазни коректори: 2 kVA, 4 kVA, 6 kVA, 9 kVA, 12 kVA, 15 kVA, 18 kVA, 24 kVA и 30 kVA;
- Коректори на напон, монофазни и трифазни со рачна регулација и режим на работа според условите и приликите во EES и потреби на потрошувачите;
- Стартери за лесни и товарни возила 100 A, 150 A, 200 A / 12 V и 24 V;
- Претворувачи на напон 12 V, 24 V на 220 V, 200 VA и поголеми;
- Исправувачи за виљушкарни и други намени, со регулација на струја и напон;
- Стабилизирани исправувачи;
- Апарати за заварување 200 A;
- Поднапонска и наднапонска електронска заштита за електрични уреди со снага до 2000VA.

## СЕРВИСИРАЊЕ

- На сите наведени производи;
- Апарати за заварување, CO<sub>2</sub> апарати MIGWELL, MAGWELL и др. ;
- Торусни трансформатори;
- Електромагнетни спојки и кочници;
- Контактори;
- Соленоиди и пулсоиди



e-mail: [info@trafotek.mk](mailto:info@trafotek.mk)

телефон:  
078 211 028  
078 217 418



# - ТРАФО ТЕК ДООЕЛ -

## Забелешка:

Доколку е потребна репарација на оригинален трансформатор, електромагнет или намотка, услов е тие да бидат оригинални и како такви да бидат доставени на репарација.

## Еднофазни трансформатори и автотрансформатори

- Трансформатори со снага 3 VA до 15 VA
- Отворена изведба
- Јадро со големина
- EI 42 до EI 60, DIN 41 302
- Напон до 500 V

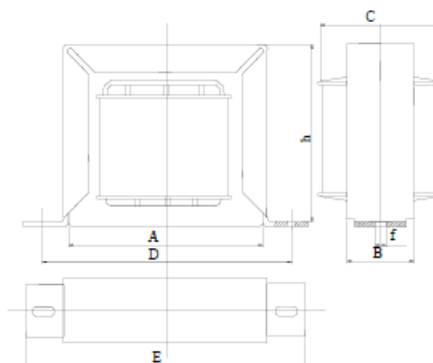

tip	SNAGA VA	mm	mm	mm	mm	mm	mm	mm
EI42	3	42	44	15	50	64	4,5	37
EI 48	6	48	48	17	61	73	4	42
EI 54	10	54	54	19	67	78	4,5	47
EI 60	16	60	60	21	74	86	5	52

## Трансформатори за вградување на штампана плоча

- Трансформатори со снага од 1,5 – 15 VA
- Јадро со големина
- EI 30 до EI 60, DIN 61 558
- Напон до 500 V
- За вградување или монтирање на плоча

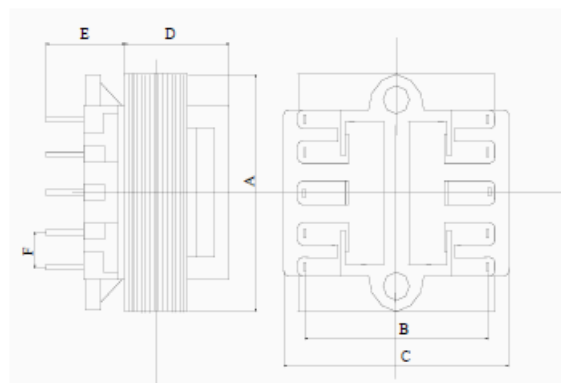

tip	SNAGA kVA	mm	mm	mm	mm	mm	mm
EI 30	1,5	30	20	35	24	4,5	5
EI 38	2	38,5	25	36	28	5	5
EI 42	3	42	25	35	30	5	5
EI 48	6	48	27,5	40	34	5	5
EI 60	15	60	35	46	42,5	5	5



e-mail: [info@trafotek.mk](mailto:info@trafotek.mk)

телефон:  
078 211 028  
078 217 418



# - ТРАФО ТЕК ДООЕЛ -

## Еднофазни трансформатори за вградување МТУ

- Трансформатори со снага од 1,5 kVA – 20 kVA, EN 61558-2
- Влезни и излезен напон по барање на купувачот
- Отворена изведба
- Погодни за вградување или монтирање на плоча
- Заштита IP00
- Температурна класа F/150C, H/180C

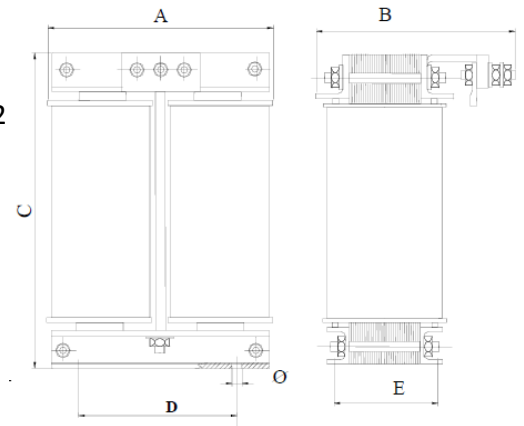

TIP	SNAGA kVA	mm	mm	mm	mm	mm	tezina kg	mm
TU-1.5	1.5	220	140	250	180	95	17	8
MTU-2	2	240	180	300	200	100	22	8
MTU-3.5	3.5	250	210	350	220	115	27	10
MTU-5	5	290	240	380	240	125	44	10
MTU-6	6	290	280	400	240	130	60	10
MTU-8	8	300	260	400	250	100	81	10
MTU-10	10	300	280	420	250	160	65	10
MTU-13	13	320	300	420	260	160	80	10
MTU-15	15	340	300	420	260	190	105	10
MTU-20	20	360	320	420	260	200	120	10

## Трифазни трансформатори за вградување МТУ III

- Трансформатори со снага до 60 kVA
- CEI EN 61558-2
- Отворена изведба
- Влезен/излезен напон по барање
- Заштита IP00
- Температурна класа F/150C, H/180C

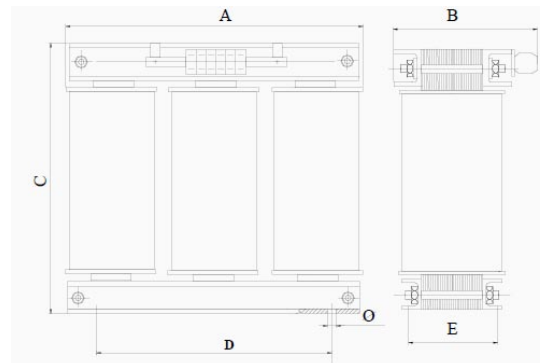

TIP	NAGA kVA	mm	mm	mm	mm	mm	tezina kg	mm
MTU-III-2	2	220	130	240	180	90	28	8,5
MTU-III-3.5	3.5	280	140	280	200	100	40	8,5
MTU-III-5	5	310	140	300	240	100	50	8,5
MTU-III-6	6	310	150	360	260	100	60	8,5
MTU-III-7	7	340	140	360	280	100	75	10,5
MTU-III-8	8	400	160	380	300	110	95	10,5
MTU-III-10	10	420	185	400	340	120	120	10,5
MTU-III-15	15	450	185	410	380	140	155	10,5
MTU-III-20	20	450	200	410	410	140	180	10,5
MTU-III-25	25	480	200	450	430	160	200	10,5
MTU-III-30	30	480	250	500	400	180	230	10,5
MTU-III-40	40	580	250	550	500	200	280	10,5
MTU-III-55	55	640	250	600	540	220	310	12

# - ТРАФО ТЕК ДООЕЛ -

- Трансформатори со снага од 10 VA – 6000 VA, EN 61558
- Отворена изведба
- Влезен и излезен напон по потреба
- Фреквенција 50/60 Hz
- Температурна класа F/155C, H/180C
- Степен на заштита IP00

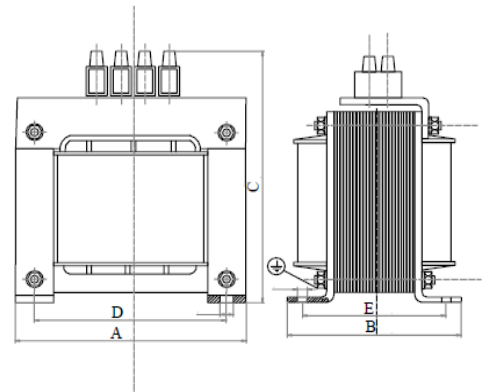

tip UTS	SNAGA VA	A mm	B mm	C mm	D mm	E mm	t/g mm/mm	Tezina kg
602020	10	60	50	75	50	37	4/8	0,52
602030	15	60	60	75	50	46	4/8	0,72
722430	25	72	60	85	60	46	4/8	0,85
752525	30	75	60	90	63	50	4/8	1,00
<b>752530</b>	<b>50</b>	<b>75</b>	<b>60</b>	<b>90</b>	<b>63</b>	<b>55</b>	<b>4/8</b>	<b>1,20</b>
842836	75	84	78	95	70	65	5/10	1,40
842842	90	84	82	95	70	72	5/10	1,60
842854	120	108	88	115	90	71	5/10	2,95
1083650	160	108	96	115	90	80	5/10	3,20
<b>1083660</b>	<b>200</b>	<b>108</b>	<b>110</b>	<b>115</b>	<b>90</b>	<b>93</b>	<b>5/10</b>	<b>4,35</b>
1204050	300	120	100	127	100	83	6/12	5,50
1204060	400	120	110	127	100	93	7/14	6,50
1505056	600	150	116	152	125	100	7/14	9,30
1505070	800	150	130	152	125	114	7/14	11,00
1505090	1000	150	150	152	125	134	8/16	12,50
<b>1926470</b>	<b>1600</b>	<b>192</b>	<b>140</b>	<b>187</b>	<b>160</b>	<b>116</b>	<b>8/16</b>	<b>22,15</b>
1926490	2000	192	154	187	160	122	8/16	26,00
19264125	2500	192	164	187	160	132	8/16	34,00
2408060	3000	240	140	200	200	100	8/18	41,00
2408070	4000	240	150	200	200	110	8/18	48,50
2408080	5000	240	160	200	200	120	8/18	55,00
2408090	6000	240	180	200	200	140	8/18	60,00
24080100	7500	240	190	200	200	150	8/18	68,00
24080120	8500	240	210	200	200	170	8/18	70,00
300100110	10000	300		300	250			80,00
300100125	15000	300	180	300	250		8/18	95,00



e-mail: [info@trafotek.mk](mailto:info@trafotek.mk)

телефон:  
078 211 028  
078 217 418

